



MeacoFan

# Sefte<sup>®</sup> 6”

Brasseur d'air de table portatif

*Sēf-tee: "Quiet, gentle and undisturbed"; in Old English*

Manuel d'utilisation

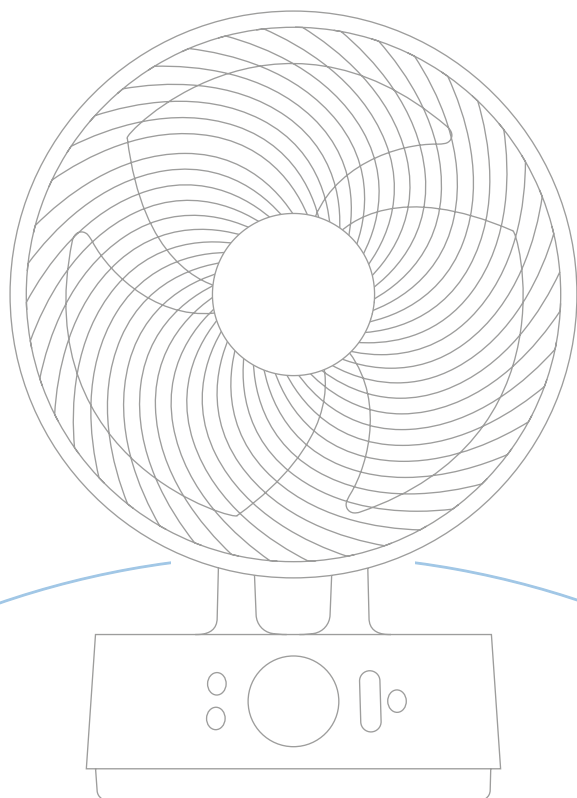

# Merci d'avoir choisi Meaco

Merci d'avoir choisi Meaco, nous vous remercions sincèrement. Nous avons conçu la gamme de brasseurs d'air Seffe® après des années de recherche et de retours client, mettant au point l'appareil de refroidissement parfait pour vous et votre famille. Un appareil qui ne se contente pas de vous apporter un refroidissement avancé, mais propose également une conception pratique qui s'intégrera à votre domicile.

Ce manuel contient des informations importantes concernant l'utilisation et l'entretien de votre brasseur d'air. Merci de prendre un moment pour lire ce manuel et profiter pleinement des nombreux avantages et fonctionnalités de vos brasseurs d'air.

# Sommaire

Consignes de sécurité .....	<b>1</b>
Enregistrez votre garantie Meaco .....	<b>3</b>
Contenu de la boîte .....	<b>4</b>
Identification du produit .....	<b>5</b>
Fonctionnement .....	<b>6</b>
Mode batterie .....	<b>9</b>
Entretien .....	<b>11</b>
Stockage .....	<b>13</b>
Dépannage .....	<b>13</b>
Service client Meaco .....	<b>14</b>
Caractéristiques techniques .....	<b>14</b>
Conditions générales de garantie .....	<b>15</b>

# Consignes de sécurité

## Consignes de sécurité importantes



Ce brasseur d'air ne doit pas être utilisé dans des pièces si les conditions suivantes se présentent : atmosphère potentiellement explosible, atmosphères corrosives, haute concentration de solvants ou taux extrêmement élevé de poussière.

**Aimants** : la télécommande contient des aimants. Merci de tenir compte des éléments suivants : les pacemakers et défibrillateurs peuvent être impactés par les aimants. Si cela vous concerne, merci de ne pas placer la télécommande dans une poche et d'informer l'ensemble des personnes susceptibles d'utiliser la télécommande qu'elle contient des aimants. Les cartes de crédits et cartes contenant des données peuvent également être impactées par les aimants et ne doivent pas être placées près de la télécommande du brasseur.

**Tenir hors de portée des enfants** : ne pas laisser des enfants jouer avec ou à proximité de cet appareil, car cela pourrait entraîner des blessures. S'assurer que l'appareil est hors de portée des enfants lorsqu'il est utilisé sans supervision. Cet appareil n'est pas destiné à être utilisé par des personnes (notamment les enfants) ayant des capacités physiques, sensorielles ou mentales diminuées, ou manquant d'expérience et de connaissances, sauf si elles sont surveillées ou ont reçu des consignes concernant l'utilisation de l'appareil par une personne en charge de leur sécurité.

**Protéger l'adaptateur secteur contre tout dommage** : ne jamais utiliser un appareil avec un adaptateur secteur endommagé, car cela pourrait entraîner des risques d'électrocution ou d'incendie. En cas de dommage, l'adaptateur secteur doit être remplacé par un modèle de même type et de même intensité nominale.

**Rallonges électriques** : les rallonges doivent être mises à la terre et capables de fournir les tensions appropriées à l'appareil.

**Manipuler avec précaution** : ne pas laisser tomber, ne pas jeter et ne pas écraser le brasseur d'air. Une manipulation abrupte peut endommager les composants ou le câblage et créer une situation dangereuse.

**Utiliser sur une surface stable** : toujours utiliser le brasseur d'air sur une surface plane et stable, comme un sol ou un plan de travail solide, afin d'éviter tout risque de chute et de blessure.

**Garder les composants électroniques au sec** : ne jamais laisser de l'eau pénétrer dans les composants électroniques du brasseur d'air. Si ces zones deviennent humides, les sécher complètement avant toute utilisation. En cas de doute, ne pas utiliser l'appareil et consulter un électricien qualifié ou un technicien agréé par Meaco.

L'opérateur doit mettre le mode d'emploi à la disposition de l'utilisateur et s'assurer que ce dernier le comprend.

Mise au rebut appropriée de ce produit (déchet d'équipement électrique et électronique)



Conformément à la loi allemande sur les équipements électriques et électroniques (Elektro- und Elektronikgerätegesetz – ElektroG), ce produit est soumis à une collecte et à un recyclage adéquats.

Les appareils électriques et électroniques contiennent des matériaux précieux qui peuvent être recyclés. Ils peuvent également contenir des substances nécessaires à leur fonctionnement et à leur sécurité, mais qui pourraient être nocives pour la santé humaine et l'environnement si elles sont éliminées de manière incorrecte. Veuillez donc ne pas jeter ce produit avec les déchets ménagers.

Vous pouvez retourner gratuitement votre ancien appareil Meaco :

- à un point de collecte public ou à un centre de recyclage dans votre commune
- à votre détaillant ou revendeur (sous réserve des conditions légales de reprise)
- directement à Meaco (voir les détails ci-dessous)

Des informations sur les modalités de reprise de Meaco sont disponibles à l'adresse suivante :

<https://eu.meaco.com/pages/recycle-old-machines>

Si l'appareil contient des piles ou des batteries rechargeables amovibles qui ne sont pas intégrées de manière permanente, celles-ci doivent être retirées avant l'élimination et déposées séparément dans un point de collecte approprié.

**Important : les filtres HEPA ne peuvent pas être recyclés** en raison de leur composition et doivent être éliminés avec les déchets ménagers ordinaires.

---

## Déclaration de conformité

Par la présente, Meaco déclare que cet équipement radio est conforme à la Directive 2014/53/UE et aux exigences réglementaires applicables. Le texte complet de la déclaration de conformité UE et de la déclaration de conformité UK est disponible à l'adresse Internet suivante : <https://www.meaco.com/pages/compliance-data>.

# Enregistrez votre garantie Meaco

Votre brasseur d'air Meaco est couvert par une garantie gratuite de 3 ans. Il vous suffit d'enregistrer vos informations en ligne pour bénéficier d'une couverture pièces et main-d'œuvre pendant 3 ans à compter de la date d'achat, sous réserve du respect des conditions de la garantie.

## Où trouver le numéro de série de votre brasseur d'air

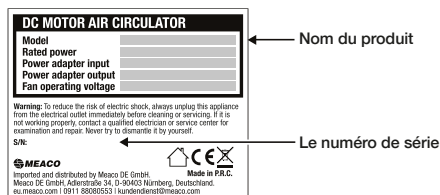

Le numéro de série se trouve sur l'étiquette signalétique située sous la base de votre brasseur d'air.

N'oubliez pas de conserver une copie de votre facture d'achat, elle sera nécessaire pour toute demande de prise en charge sous garantie auprès de notre service client.

## Les moyens d'enregistrer votre garantie Meaco



### S'enregistrer en ligne

Visitez notre site web pour enregistrer votre garantie gratuite de 3 ans en ligne :  
<https://eu.meaco.com/pages/registrieren-garantie>

### S'enregistrer par téléphone

Appelez notre service client pour enregistrer votre garantie gratuite de 3 ans par téléphone :  
0911 88080553. Horaires : lundi - vendredi 9 h - 17 h 30

# Contenu de la boîte

Déballer soigneusement le brasseur d'air. Garder tous les emballages hors de portée des enfants. Nous vous conseillons de replier et de conserver la boîte pour un usage ultérieur si nécessaire.

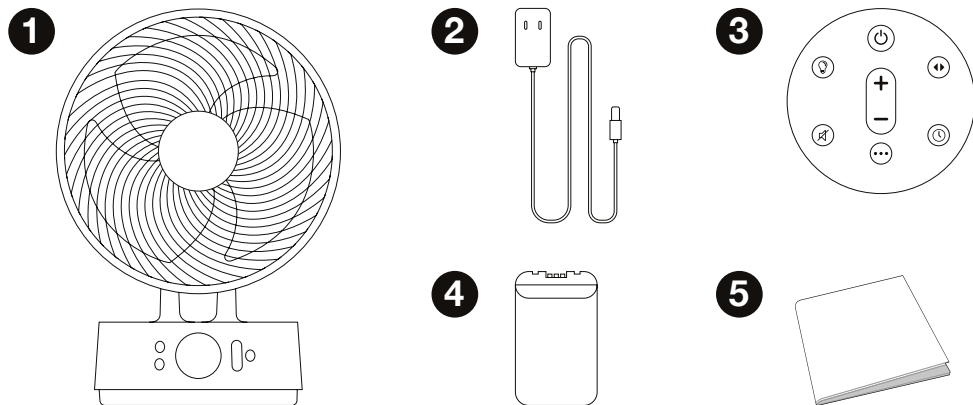

1. Brasseur d'air de table portable MeacoFan Sefta® 6"
2. Adaptateur secteur
3. Télécommande
4. Bloc-batterie
5. Manuel d'utilisation

# Identification du produit

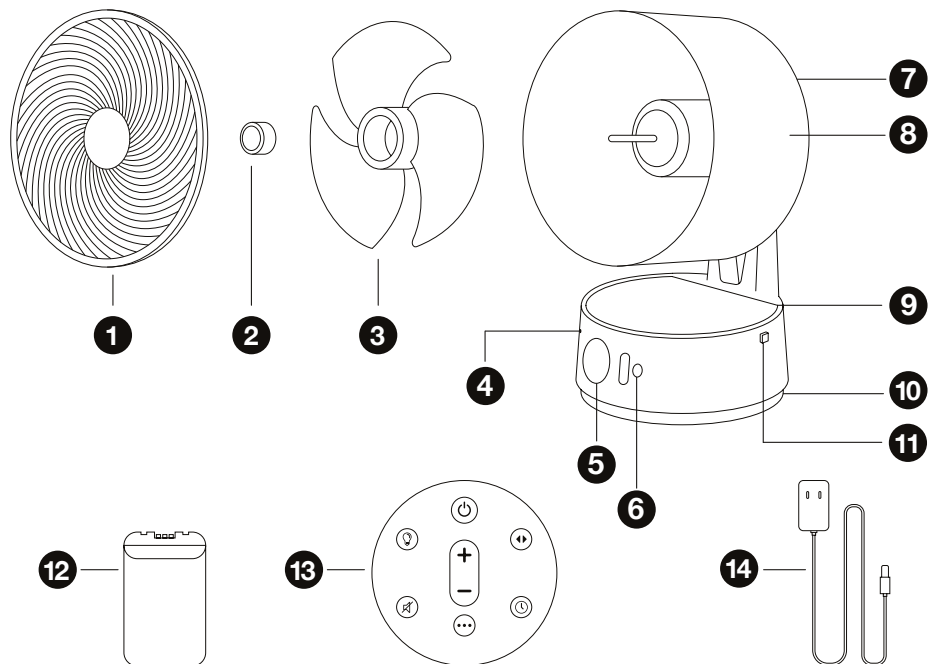



- |                                 |                                                                          |
|---------------------------------|--------------------------------------------------------------------------|
| 1. Grille avant                 | 8. Grille arrière                                                        |
| 2. Capuchon de verrouillage     | 9. Couvercle du compartiment de la batterie                              |
| 3. Pales                        | 10. Entrée de l'adaptateur secteur                                       |
| 4. Témoin d'état de la batterie | 11. Bouton de déverrouillage du couvercle du compartiment de la batterie |
| 5. Écran                        | 12. Bloc-batterie                                                        |
| 6. Interface                    | 13. Télécommande                                                         |
| 7. Poignée                      | 14. Adaptateur secteur                                                   |

# Fonctionnement

Lorsque le brasseur d'air est branché sur le secteur, un bip se fait entendre et le témoin d'état de la batterie au-dessus du bouton d'alimentation s'allume. Le brasseur d'air est alors en mode veille.

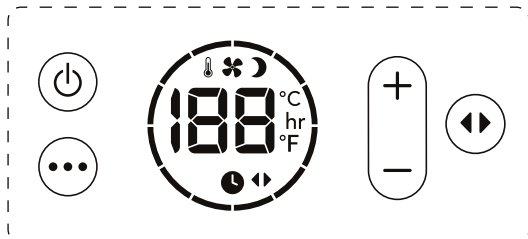
## Interface



 **Veille ON/OFF:** appuyer une fois sur le bouton de veille pour allumer le brasseur d'air, puis appuyer à nouveau pour l'éteindre. Pour couper l'alimentation, débrancher l'appareil du secteur.

 **Mode :** appuyer sur le bouton Mode pour passer entre les 3 modes : Normal, Nuit et ECO.

 **Normal** Le brasseur d'air fonctionne normalement à la vitesse sélectionnée, entre 1 et 12.

 **Nuit** L'interface et le témoin d'état de la batterie s'éteignent, et les boutons ne font aucun bip lorsqu'ils sont appuyés. Chaque heure, la vitesse du ventilateur diminue d'un niveau jusqu'à atteindre la vitesse 1. En cas de modification d'un réglage (par exemple la vitesse), l'affichage s'allume brièvement, puis s'éteint de nouveau.

 **ECO** La vitesse du ventilateur s'ajuste automatiquement en fonction de la température ambiante.

Température ambiante	<19°C	20°C	21°C	22°C	23°C	24°C	25°C	26°C	27°C	28°C	29°C	>30°C
Vitesse du ventilateur	1	2	3	4	5	6	7	8	9	10	11	12



**Augmenter la vitesse** : appuyer sur le bouton + pour augmenter la vitesse du ventilateur de 1 à 12. Une fois le niveau 12 atteint, un appui supplémentaire ramène le niveau à 1.



**Diminuer la vitesse** : appuyer sur le bouton - pour réduire la vitesse du ventilateur de 1 à 12. Une fois le niveau 1 atteint, un appui supplémentaire ramène le niveau à 12.



**Oscillation horizontale** : appuyer sur le bouton horizontal pour activer l'oscillation horizontale.

**Oscillation verticale** : ajuster manuellement la tête du brasseur d'air pour modifier son angle vertical.

Après la modification d'un paramètre, l'interface affiche de nouveau la température ambiante et le mode sélectionné (sauf en mode Nuit, où l'interface s'éteint).

# Télécommande

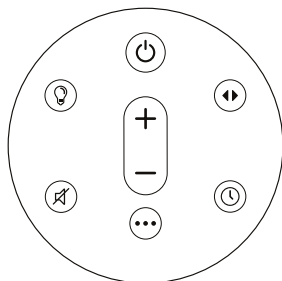

- Avant d'utiliser la télécommande, retirer la languette en plastique.
- La télécommande est aimantée et peut être fixée au centre de la face du brasseur d'air. Merci d'orienter les boutons vers l'intérieur.
- La télécommande a une portée d'environ 4 mètres.

Les fonctions suivantes sont uniquement disponibles via la télécommande :



**Minuterie** : utiliser le bouton minuterie pour programmer une mise en marche ou un arrêt. Pour mettre la minuterie sur ON ou OFF, appuyer sur le bouton jusqu'à afficher « 00 h ».

**Minuterie activée** Lorsque le brasseur d'air est en mode veille, utiliser le bouton minuterie pour sélectionner un délai de 1 à 12 heures avant la mise en marche du brasseur d'air. Une fois le nombre d'heures souhaité atteint sur l'écran, l'appareil émet deux bips. L'interface affiche alors le délai choisi, par exemple « 03 h ».

**Minuterie désactivée** Lorsque le brasseur d'air est en marche, utiliser le bouton minuterie pour définir un arrêt dans un délai de 1 à 12 heures. Une fois le délai sélectionné, l'appareil émet deux bips (sauf en mode Nuit). Un symbole de minuterie s'affiche sous la température ambiante. En mode Nuit, l'interface s'éteint.



**Lumière** : appuyer sur le bouton lumière pour éteindre l'affichage et le témoin d'état de la batterie au-dessus du bouton d'alimentation. Appuyer de nouveau pour les rallumer.



**Muet** : appuyer sur le bouton silence pour désactiver le bip des boutons du brasseur d'air. Le brasseur d'air émet un bip lorsque le bouton silence est appuyé, et il ne fera ensuite aucun bip lorsque les autres boutons sont appuyés. Appuyer de nouveau pour réactiver les bips. Maintenir le bouton silence appuyé pendant plus de 5 secondes pour basculer l'affichage de la température entre °C et °F.

# Mode batterie

Le brasseur d'air peut fonctionner en mode batterie uniquement, sans nécessiter d'adaptateur secteur.

- Type de batterie requis : batterie Li-ion rechargeable de 2500 mAh.

## Instalación de la pila

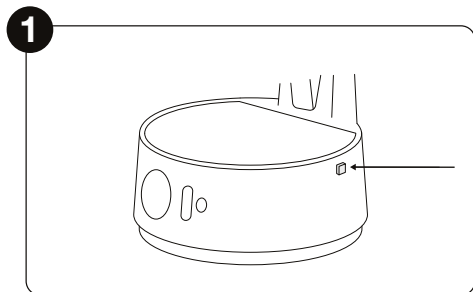

Appuyer sur le bouton situé sur le côté droit du brasseur d'air pour ouvrir le couvercle.

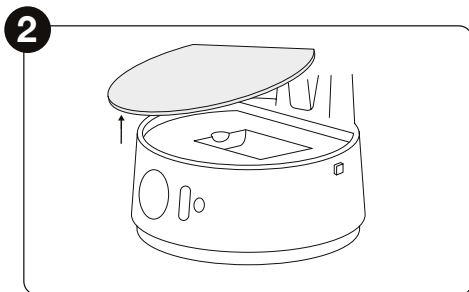

Retirer le couvercle du compartiment du bloc-batterie.

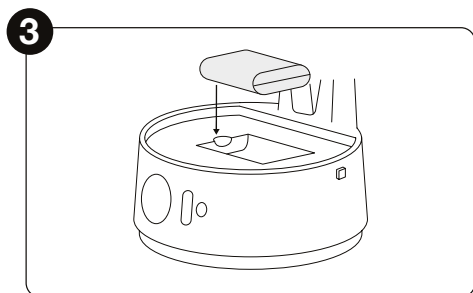

Insérer le bloc-batterie dans le compartiment prévu à cet effet.

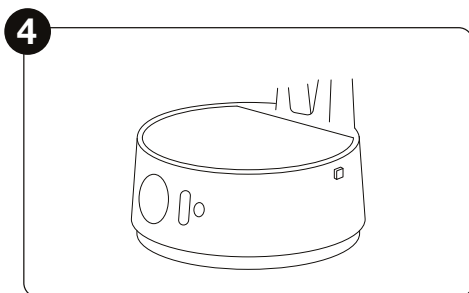

Replacer le couvercle du compartiment du bloc-batterie.

## Recharge de la batterie

Lors de la recharge de la batterie, la consommation d'énergie réelle peut être supérieure aux valeurs indiquées dans la section Caractéristiques techniques.

La recharge complète de la batterie à 100 % prend environ 3 heures.

Pour recharger la batterie, s'assurer qu'elle est correctement installée dans le brasseur d'air (selon les consignes ci-dessus), puis brancher l'appareil au secteur à l'aide de l'adaptateur.

## État de la batterie

Au-dessus du bouton d'alimentation sur l'interface du brasseur d'air se trouve un témoin LED indiquant l'état de la batterie.

<b>Blanc fixe</b>	Charge complète
<b>Blanc clignotant</b>	En charge ; moins de 100 % de charge
<b>Rouge fixe</b>	Moins de 20 % de charge
<b>Rouge clignotant</b>	Moins de 10 % de charge

## Autonomie

<b>Vitesse de ventilateur</b>	<b>Aucune oscillation</b>	<b>Oscillation maximale</b>
1	26,5 heures	5,5 heures
2	21 heures	5 heures
3	18 heures	5 heures
4	17 heures	5 heures
5	15 heures	4,5 heures
6	13 heures	4 heures
7	11 heures	4 heures
8	9 heures	4 heures
9	7,5 heures	4 heures
10	7 heures	3,5 heures
11	5 heures	3,5 heures
12	4,5 heures	3 heures

## Avertissement concernant la batterie

Les batteries lithium-ion sont conçues pour être régulièrement rechargées ; un cycle de recharge constant permet de maintenir des performances optimales. Si la batterie n'est pas rechargée pendant plus de 3 mois, ses performances peuvent diminuer de 50 %. Étant donné la nature de nos produits, il est probable que la batterie ne soit pas rechargée durant l'hiver, ce qui entraînera une baisse de performance. Nous vous recommandons donc de recharger votre ventilateur tous les 3 mois pendant 1,5 heure. Si vous oubliez de le faire et constatez une baisse de performance, vous pouvez acheter une nouvelle batterie lithium-ion.

Les batteries utilisées dans nos ventilateurs sont des modèles lithium-ion de dernière génération. La baisse de performance mentionnée ci-dessus est propre à ce type de batterie. Nous les utilisons car elles sont les plus efficaces : elles sont rechargeables, se rechargent rapidement et permettent de limiter les coûts énergétiques. Nous estimons donc que les avantages des batteries lithium-ion l'emportent sur leurs inconvénients.

## Entretien

### Nettoyage de votre brasseur d'air

Pour garantir des performances optimales, il est important de nettoyer régulièrement votre brasseur d'air.

- Toujours débrancher votre brasseur d'air du secteur avant de le nettoyer.
- Ne pas laisser le brasseur d'air entrer en contact avec de l'eau.

Utiliser un chiffon doux et sec pour nettoyer les parties externes et internes du brasseur d'air. Pour accéder aux pales, suivre les étapes ci-dessous :

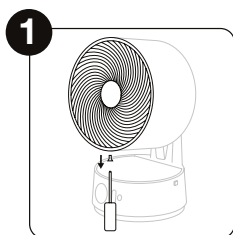

À l'aide d'un tournevis, dévisser la vis située au bas de la tête du brasseur d'air.

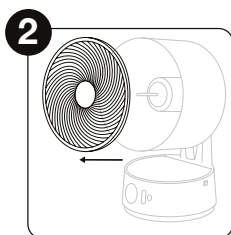

Tenir la grille des côtés gauche et droit du brasseur d'air, puis tourner dans le sens inverse des aiguilles d'une montre pour retirer la grille de la tête.

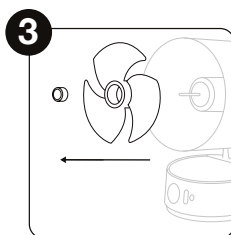

Dévisser le capuchon de verrouillage au centre du brasseur d'air dans le sens des aiguilles d'une montre pour retirer les pales.

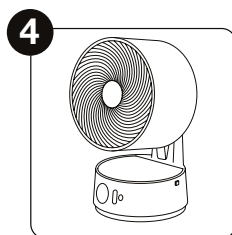

Suivre les étapes ci-dessus dans le sens inverse pour remonter le brasseur d'air. S'assurer que le capuchon de verrouillage est bien serré.

## Remplacement de la pile de la télécommande

Si la télécommande ne fonctionne plus dans un rayon de 4 mètres autour du brasseur d'air, remplacer la pile. Type de pile : CR2025 ou CR2032. Pour la remplacer, suivre les étapes ci-dessous :

Garder les piles hors de portée des enfants !

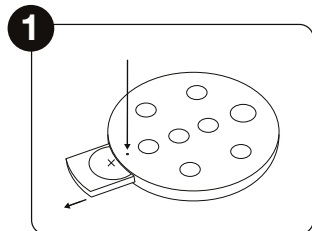

Appuyer sur le loquet de sécurité (sous le bouton Mode) à l'aide de l'extrémité d'un trombone pour ouvrir le compartiment de la pile.

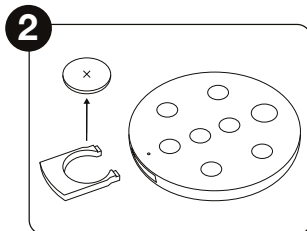

Remplacer la pile en s'assurant que la polarité est correcte.

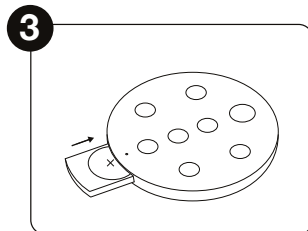

Réinsérer la pile et le compartiment dans la télécommande.

# Stockage

Si vous envisagez de ne pas utiliser le brasseur d'air pendant plus de 3 mois, nous recommandons de recharger la batterie pendant 1,5 heure, puis de la retirer de l'appareil pour éviter une baisse de performance. Une charge de 1,5 heure atteint environ 50 %, ce qui est optimal pour préserver la batterie. Répéter ce processus tous les 3 mois. Conserver la batterie dans un endroit frais, sec et hors de portée des enfants.

Ranger le brasseur d'air dans un endroit propre et sec, dans sa boîte d'origine.

Astuce ! Le brasseur d'air peut aussi être utilisé en hiver pour mieux répartir l'air chaud dans une pièce, ou avec un déshumidificateur pour faire circuler l'air sec et accélérer le séchage du linge.

---

# Dépannage

Si vous rencontrez un problème avec votre brasseur d'air, consultez le tableau ci-dessous et essayez les solutions proposées. Si le problème persiste, contactez Meaco ou votre revendeur d'origine.

Erreur	Action
Les pales ne bougent pas	Vérifier que l'adaptateur est correctement branché
Le bruit généré est plus important	Nettoyer les pales S'assurer que le capuchon de verrouillage est bien serré
E1	Contactez Meaco ou le revendeur d'origine
E2	Contactez Meaco ou le revendeur d'origine
E3	Contactez Meaco ou le revendeur d'origine
E4	Contactez Meaco ou le revendeur d'origine
E5	Contactez Meaco ou le revendeur d'origine

---

# Service client Meaco

Si vous avez une question concernant votre brasseur d'air Meaco, contactez notre service client qui se fera un plaisir de vous aider. Munissez-vous du numéro de série et des informations sur le lieu et la date d'achat de votre appareil.

# Caractéristiques techniques

Certaines caractéristiques varient en fonction de l'alimentation de votre brasseur d'air : par adaptateur secteur ou par batterie. Les caractéristiques ci-dessous concernent l'alimentation par adaptateur secteur. Pour la liste complète des caractéristiques, consultez [eu.meaco.com](http://eu.meaco.com).

Description	Symbole	Valeur	Unité
Débit maximum du ventilateur	F	[8,4]	m <sup>3</sup> /min
Alimentation du ventilateur	P	[8,1]	W
Valeur du service	SV	[1,0]	(m <sup>3</sup> /min)/W
Consommation d'énergie en veille	PSB4	[≤0.5]	W
Niveau de puissance sonore du ventilateur	LWA	[54]	dB(A)
Vitesse maximale de l'air	c	[4,2]	m/s
Niveau sonore	LWA	[22,7]	dB(A)
Tension d'alimentation	-	[220-240]	V
Consommation électrique	-	[18]	W
Dimensions (HLP)	-	[211x181x324]	mm
Poids net	-	[1,7]	kg
Norme de mesure de la valeur du service	Veordnung (EU) Nr. 206/2012 + (EU) Nr. 2016/2282 EN IEC 60879:2019 EN 50564:2011 EN 60704-1:2010 + A11:2012 EN IEC 60704-2-7:2020		

Coordonnées pour obtenir plus d'informations

Site web: <https://eu.meaco.com/pages/kontakt>  
E-Mail: [kundendienst@meaco.com](mailto:kundendienst@meaco.com)  
Téléphone: 0911 88080553  
Adresse: Adlerstraße 34, D-90403 Nürnberg, Deutschland

# Conditions générales de garantie

Votre brasseur d'air est couvert par une garantie constructeur de trois ans à compter de la date de livraison. Pendant cette période, l'ensemble des défauts de fabrication seront réparés gratuitement.

Les dispositions suivantes s'appliquent :

1. Toute réparation ou tout remplacement de votre brasseur d'air ou de ses composants pendant la période de garantie n'entraîne pas de prolongation de ladite garantie.
2. Si votre brasseur d'air a été ouvert, modifié ou si des composants qui ne sont pas d'origine ont été installés par vous-même ou par toute autre personne qu'un technicien agréé Meaco, la garantie devient caduque. Cela n'inclut pas le retrait de la grille afin de nettoyer les pales du ventilateur.
3. Les composants soumis à une usure normale, tels que la batterie Li-ion, la télécommande et l'adaptateur secteur, ne sont pas couverts par la garantie.
4. La garantie n'est valable que sur présentation de la facture d'achat originale, non modifiée et datée. En l'absence de preuve d'achat, la garantie de votre brasseur d'air est non valide.
5. La garantie ne couvre pas les dommages causés par des actions ne respectant pas le mode d'emploi ou faisant suite à de la négligence.
6. La garantie ne couvre pas les pannes causées par la saleté ou par des produits tiers.
7. L'utilisation d'un dispositif de commutation tiers pour allumer ou éteindre le brasseur d'air via le secteur annulera la garantie.
8. La garantie ne couvre pas les dommages accidentels.
9. Toute demande de dédommagement, notamment pour dommages indirects, sera exclue.

Pour la liste complète des conditions de garantie, merci de consulter le site suivant :

<https://eu.meaco.com/pages/allgemeine-geschäftsbedingunge>



Meaco DE GmbH, Adlerstraße 34,  
D-90403 Nürnberg, Deutschland

[eu.meaco.com](http://eu.meaco.com)



The mark of  
responsible forestry